

# BOMAG

## ВИБРОПЛИТЫ ВР 6/30, ВР 8/34

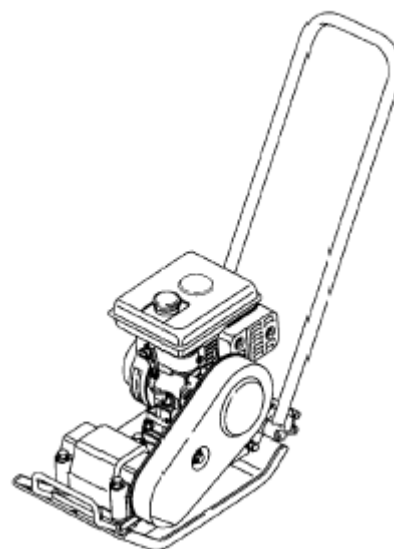

Тип машины	Производительность при рекомендуемой толщине слоя м3/ч):		
	Гравий, песок	Смешанный грунт	Суглинок, глина
ВР 6/30	7-10	7-10	-
ВР 8/34	10-14	10-14	-

Тип машины	Производительность при уплотнении асфальтобетона (т/ч):		
	2-4 см	6-8 см	10-14 см
ВР 6/30	3-7	9-12	-
ВР 8/34	3-7	9-12	-



HBM-NOBAS

BOMAG

kramerALLRAD

ПЕТЕРБУРГ  
(812) 333-28-67  
МОСКВА  
(495) 981-34-27  
ЕКАТЕРИНБУРГ  
(343) 327-12-78  
НАБЕРЕЖНЫЕ ЧЕЛНЫ  
(8552) 20-3459

## ТЕХНИЧЕСКИЕ ХАРАКТЕРИСТИКИ

### Стандартная комплектация:

- амортизированный, легко демонтируемый направляющий поручень;
- рабочая плита из износостойкого сплава, с усиленными кромками;
- бензиновый двигатель оснащен:
  - транзисторным зажиганием не требующим ухода;
  - датчиком аварийного выключения двигателя при снижении уровня масла;
  - тросовым стартером;
- подключение вибровозбудителя центробежной муфтой;
- полная защита клиноременной передачи;
- подшипники вибровозбудителя не требуют замены смазки в течение всего срока их службы.

### Дополнительное оборудование:

- водяное орошение;
- мат из вулкана;
- устройство для подъема.

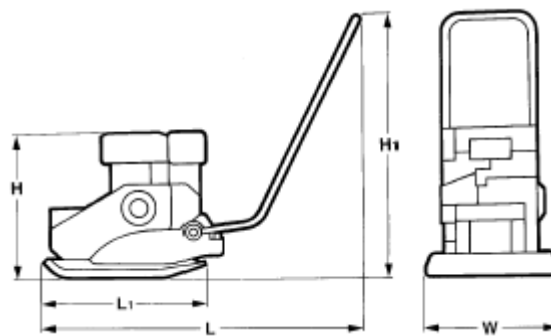

### Размеры, мм:

	H	H1	L	L1	W
<b>BP 6/30</b>	670	988	920	480	300
<b>BP 8/34</b>	453	870	970	545	340

### Технические характеристики

#### Масса:

рабочая масса, кг.  
собственная масса, кг.

#### BOMAG BP 6/30

46  
45

#### BOMAG BP 8/34

54  
53

#### Размеры:

опорная площадь, см<sup>2</sup>  
ширина уплотнения, мм  
габаритные

732  
300  
см. рисунок

1063  
340  
см. рисунок

#### Скорость:

макс. рабочая скорость, м/мин  
макс. преодолеваемый подъем, %

17-20  
30

22  
30

#### Привод:

двигатель  
охлаждение  
число цилиндров  
мощность по ISO 9249, кВт  
частота вращения, мин-1  
трансмиссия  
топливо

Robin EY 08D  
воздушное  
1  
1.3  
3600  
механ.  
бензин.

Honda GX 120  
воздушное  
1  
2.9  
3600  
механ.  
бензин.

#### Вибровозбудитель:

частота, Гц  
центробежная сила, кН

92  
6

90  
8

#### Заправочные емкости:

топливный бак  
водяной бачок

1.5  
6.5

2.5  
6.5

Завод-изготовитель оставляет за собой право внесения изменений в указанные характеристики. Возможна поставка машин со специальным оборудованием.



**HBM-NOBAS**

**BOMAG**

**kramerALLRAD**

ПЕТЕРБУРГ  
(812) 333-28-67  
МОСКВА  
(495) 981-34-27  
ЕКАТЕРИНБУРГ  
(343) 327-12-78  
НАБЕРЕЖНЫЕ ЧЕЛНЫ  
(8552) 20-3459